

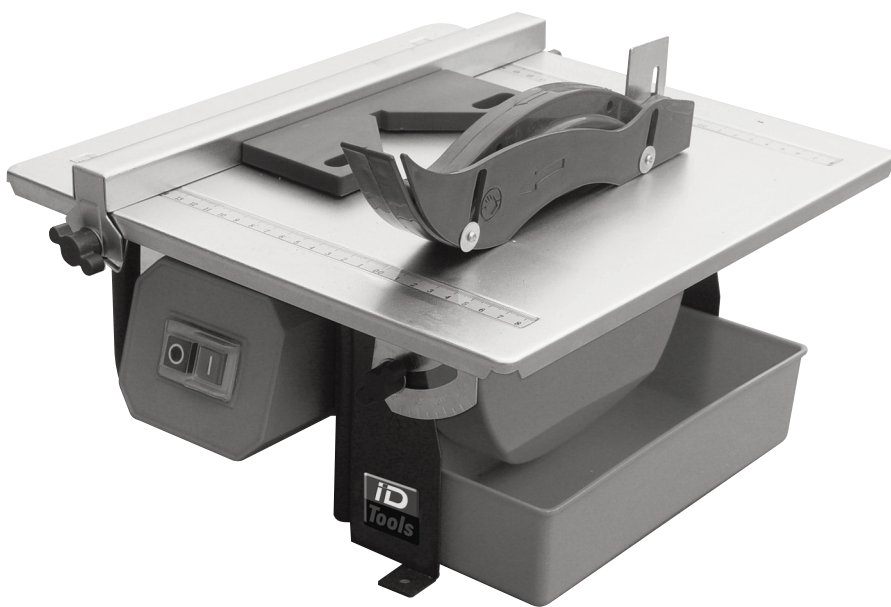

## NAVODILO ZA UPORABO



## STROJ ZA REZANJE KERAMIKE



# STROJ ZA REZANJE KERAMIKE

## ERP-600 / TC180C-1

### NAVODILO ZA UPORABO

Pred delom natančno preberite navodila za uporabo in navodila za varno delo ter jih shranite na vedno dosegljivem mestu. Embalažo odstranite na okolju prijazen način. Plastično embalažno vrečko shranite izven dosega otrok!

#### Tehnični podatki:

motor	600W
napetost	230V/50Hz
število vrtljajev	2950 U/min
višina reza	34mm pri 90°
kot reza	0-45°
miza	330 x 360mm
rezalka	Ø180 x 25.4 x 2.2mm
nivo zvočnega tlaka	LpA = 91.8 dB(A)
nivo hrupa	LwA = 104.8 dB(A)
	S2:30min (30 minut dela, 30 minut prekinitev)
Teža:	ca. 9kg.



#### Sestavni deli:

1. stikalo vklop/izklop
2. ščitnik
3. diamantna rezalka
4. vzdolžno vodilo
5. miza
6. vodilo za poševni rez
7. gumb za pritrditev vodila
8. posoda za vodo
9. gumb za nastavitev kota mize
10. razporni klin

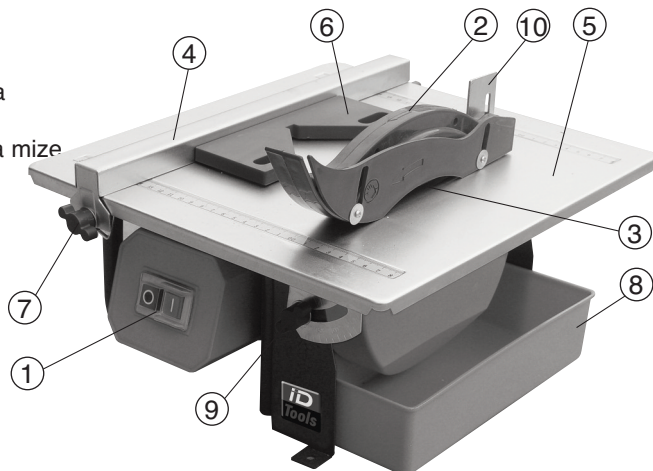

**Opozorilo:** Ker nivo hrupa na delovnem mestu presega 85 dB(A), upoštevajte navodila za varno delo in uporabljajte zaščitne slušalke!

## Opis stroja

- prenosni stroj za keramiko za manjše in srednje velike ploščice
- opremljen je z diamantno rezalko
- nastavljen kot rezanja do 45°
- hlajenje rezalke (z vodo)
- posoda za tekočino
- stransko in kotno vodilo

## Varnostna navodila

1. S strojem lahko delajo samo osebe, ki so bile seznanjene z navodili za varno delo in uporabo stroja.
2. Stroj uporabljajte samo kadar ste spočiti in v dobri fizični ter psihični kondiciji.
3. Vedno uporabljajte delovno obleko pravilne velikosti.
4. Pri zagonu in v času dela s strojem je prepovedano zadrževanje drugih oseb v delovnem območju stroja.
5. Ne začnite z delom, dokler delovna okolica ni očiščena in brez ovir.
6. Z delom začnite šele, ko rezalka doseže polno število obratov.
7. Pri delu ne nosite ohlapnih oblačil, šalov, rokavic, kravate ali nakita. Obujte čevlje z nedrsečim podplatom. Dolge lase si spnite, uporabite lasno mrežo ali kapo.
8. Za varovanje oči uporabite zaščitna očala. Navadna očala nimajo zaščitne funkcije.
9. Vedno uporabljajte zaščitne slušalke in masko.
10. Pri delu s strojem zavzemite varen in stabilen položaj.  
Pazite na roke, prsti naj v nobenem primeru ne pridejo v stik z rezalko.
11. Stroj redno vzdržujte (čistoča, mazanje, menjava delov).
12. Nikoli ne režite več obdelovancev hkrati.
13. Kadar želite odrezani del odmakniti od reza, izklopite žago, počakajte, da se list popolnoma ustavi in šele potem odstranite odrezani del.
14. Stroj uporabljajte samo na dobro zračenih mestih in ne v bližini gorljivih, eksplozivnih in vnetljivih snovi.
15. Pri delujočem motorju se ne dotikajte rezalke in ne opravljajte vzdrževalnih del.
16. Izrabljenih in poškodovanih rezalk, ki niso predpisane s strani proizvajalca ne smete uporabljati.
17. Izrabljene in poškodovane rezalke takoj zamenjajte.  
Pri tem pazite na oznake in predpisane norme ter na smer vrtenja lista.
18. Rezalka se ne sme dotikati žage ali robov zareze na mizi.  
Pred nastavitvijo stroj izklopite iz omrežja in nastavite list, kot je predpisano.
19. Rezalke nikoli ne zaustavljajte z roko.
20. Pred vklopom stroja se prepričajte, da list ni v kontaktu z obdelovancem ali drugimi predmeti.
21. Pred ponovnim vklopom stroj očistite in odstranite odrezane dele.
22. Poskrbite za primerno osvetlitev delovnega prostora.
23. Uporabljajte samo podaljške, ki ustrezajo vsem varnostnim in tehničnim zahtevam
24. Poskrbite, da se priključni kabel in podaljšek vedno nahajata izven območja delovanja stroja in rezalke.
25. Stroja ne uporabljajte in hranite v bližini in dosegu otrok.
26. Vedno upoštevajte možnost, da lahko pride do povratnega udarca.
27. Vsakodnevno kontrolirajte delovanje stroja in vseh varnostnih priprav.
28. Pri vzdrževalnih delih upoštevajte tovarniška navodila.
29. Pred čiščenjem, popravilom ali drugimi vzdrževalnimi deli stroj vedno izklopite iz omrežja.

30. Ne delajte s poškodovanim, delno popravljenim ali nepravilno sestavljenim strojem.
31. Ne odstranjajte in ne spreminjajte varnostnih priprav.
32. Popravil, ki ne spadajo v osnovno vzdrževanje, ne opravljajte sami, ampak se obrnite na pooblaščen servis.
33. **Važno:** Pokvarjena stikala in varnostne priprave lahko zamenja samo pooblaščen serviser.
34. Ko zapustite delovno mesto, stroj ugasnite in ga izklopite iz omrežja.
35. Zavarujte stroj in delovno mesto pred otroki in obiskovalci.
36. Nepooblaščenim osebam ne dovolite dostopa do stroja.

### Delo s strojem

Stroj je primeren za rezanje malih in srednje velikih ploščic (lončenih, keramičnih...). Rezanje lesa in kovin ni dovoljeno.

Stroj je primeren za domačo in hobi delavnico.

Uporaba je dovoljena v skladu z navodili za uporabo in navodili za varno delo in v tem smislu samo osebam, ki so seznanjene s temi navodili.

Pri nepravilni uporabi proizvajalec in prodajalec ne prevzemata odgovornosti za morebitne poškodbe žage, telesne poškodbe ali kakršne koli druge poškodbe (napeljava, obdelovanca...). Vedno uporabljajte originalne rezervne dele in pribor. Prav tako uporabljajte samo rezalke, ki ustrezajo tehničnim lastnostim stroja in ki so predpisane od proizvajalca.

Kakršni koli posegi v stroj, ki bi spremenili njegove lastnosti niso dovoljeni. V teh primerih garancija preneha veljati.

Pred vsakim opraviлом (menjava pribora, popravilo, vzdrževanje...) stroj obvezno izključite iz omrežja!

### Opozorilo:

- ne dotikajte se rezalke, kadar se vrti
- ne segajte v območje delovanja rezalke
- izrabljene in poškodovane rezalke takoj zamenjajte
- pazite na povratni udarec obdelovanca
- vedno uporabljajte zaščitna očala, masko in slušalke

### Dodatna varnostna navodila

- Stroj vedno postavite na ravno nedrsečo površino in ga pritrdite z vijaki.
- Stroj se ne sme majati. Pred vsakim zagonom preverite privitost vijakov in stabilnost stroja.
- Prepričajte se, da napetost v omrežju ustreza napetosti v motorju in stroj šele potem priključite na omrežje.
- Uporabljajte zaščitne rokavice, zaščitna očala, zaščitno masko in slušalke.
- Ne obdelujte material, ki vsebuje azbest.
- Poškodovane in izrabljene rezalke takoj zamenjajte.
- Ne uporabljajte segmentiranih rezalk, ampak samo tiste z zaprtim robom.
- Ne segajte v območje delovanja rezalke.
- Pred posegom v območje delovanja počakajte, da se rezalka ustavi!
- **Opozorilo:** Rob rezalke mora biti vedno pod nivojem vode!
- Pred menjavo rezalke žago izklopite iz omrežja.
- Uporabljajte samo rezalke, ki ustrezajo tehničnim lastnostim žage in ki so predpisane s strani proizvajalca (Ø180 x 25.4 x 2.2mm).
- Uporaba rezalk, ki so debelejšje ali tanjše od širine klina, ni dovoljena.
- Po menjavi rezalke namestite ščitnik.
- Žage nikoli ne pustite brez nadzora, še posebej, kadar so v bližini otroci.

## Montaža

Pred montažo preglejte stroj zaradi morebitnih poškodb, ki so nastale pri transportu. Pred vsakim opraviлом (menjava pribora, popravilo, vzdrževanje...) stroj obvezno izključite iz omrežja!

1. Položaj ščita s pomočjo kotnika nastavite glede na vrsto reza in ga pritrdite z vijaki.
2. Montaža rezalke:
  - namestite prirobnico;
  - namestite rezalko in pri tem pazite na smer vrtenja (glej puščico);
  - namestite zunanjo prirobnico in jo privijte z matico
3. Namestite ščit in ga pritrdite s krilno matico.
4. Namestite stranski ščit in ga pritrdite z vijaki.
5. Vzdolžno vodilo prilagoditev rezu.
6. Če želite nastaviti kot mize, odvijte vijaka, nastavite mizo v zeleni položaj in pritrdite vijaka.
7. Vzdolžno vodilo namestite v zeleni položaj in ga dobro pritrdite z vijakoma. Pri natančni nastavitvi si lahko pomagate s skalo na mizi.

### Važno: Stroja nikoli ne uporabljajte brez razpornega klina!

Razporni klin pri v vzdolžnem rezanju preprečuje zatikanje rezalke

- popustite vijaka
- razporni klin nastavite tako, da je razmak do rezalke 3-5mm
- pritrdite vijaka

**Važno:** Vedno uporabljajte posodo z zadostno količino vode. Kolut naj bo v vodo potopljen ca. 1cm. Vodo redno menjajte, tako da preprečite prekomerno nabiranje prahu. V vodo ne dodajajte čistil ali kemičnih sredstev.

### Ne pozabite:

- Prepričajte se, da napetost v omrežju ustreza napetosti v motorju stroja.
- Pri priklopu na omrežje mora biti stikalo »vklop/izklop« v položaju »izklop«.
- Stroj lahko priklopite samo na omrežje, ki ustreza vsem varnostnim in tehničnim zahtevam. Ozemljitev mora biti izvedena v skladu s predpisi.
- Po vklopu pustite stroj nekaj sekund teči brez obremenitve.
- Pred delom s strojem se prepričajte, da so nameščene vse zaščitne priprave.

### Zaščitno stikalo

Na priključni kabel je nameščeno zaščitno stikalo proti nihanju električnega toka.

**Važno:** Pred vsakim zagonom stroja opravite kontrolo delovanja zaščitnega stikala!

- Stroj priključite na omrežje.
- Pritisnite gumb TEST, potem pa gumb RESET
- Pri pravilnem delovanju se prižge rdeča kontrolna lučka.
- Kontrolna lučka ugasne pri nepravilnem delovanju, kratkem stiku ali ko vtičač potegnemo iz vtičnice.

### Delo s strojem

Stroj vklopite s pritiskom na stikalo vklop/izklop. Vklopite ga s pritiskom na zeleni gumb, izklopite pa jo s pritiskom na rdeči gumb.

Pri delu s strojem upoštevajte navodila za uporabo in navodila za varno delo. Pred delom si označite rez in vedno pazite, da režete postopoma in z enakomernim pritiskom.

Pazite, da se rezalka ne zatakne. Vedno stojte in bodite obrnjeni v smer reza. Obdelovanec morate držati z obema rokama, v nasprotnem primeru lahko pride do telesnih poškodb ali do poškodb stroja. Še posebej bodite previdni pri rezanju majhnih ali okroglih obdelovancev. Za večjo varnost uporabljajte premično palico ali količek. Za vsak material uporabljajte ustrezno kvaliteto rezalke.

## Menjava rezalke

**Pred vsakim opravilom (menjava pribora, popravilo, vzdrževanje...) stroj obvezno izključite iz omrežja!**

**Opozorilo.** Pri menjavi rezalke uporabite zaščitne rokavice.

- odstranite posodo za vodo;
- odvijte vijaka in odstranite stranski ščit;
- odvijte prirobno matico;
- snemite rezalko in očistite ležišče, prirobnico in prirobno matico
- na prirobnico namestite novo rezalko;
- namestite zunanjo prirobnico, privijte prirobno matico in namestite stranski ščit ter ga pritrdite z vijakoma.
- Pred ponovnim delom vam priporočamo poskusni zagon ca. 30 sekund.

## Vzdrževanje

**Pred vsakim opravilom (menjava pribora, popravilo, vzdrževanje...) stroj obvezno izključite iz omrežja!**

Stroj vedno dobro očistite in po potrebi zamenjajte poškodovane dele. Če stroja dlje časa ne uporabljate, izpraznite posodo z vodo.

**Važno:** S strojem morate rezati enakomerno in s prilagojenim pritiskom. Stroja v nobenem primeru ne smete preobremenjevati.

## Razlaga simbolov



Pred uporabo natančno preberite navodila!



Obvezna uporaba zaščitnih očal, maske in slušalk!



Obvezna uporaba zaščitnih rokavic!



Varujte okolje! Izrabljene stroje, pribor in embalažo odstranite na okolju prijazen način.



Vaš prispevek k varovanju okolja

Spoštovane kupce obveščamo, da je podjetje Inter diskont vključeno v sistem ravnanja z odpadno embalažo, odpadno električno in elektronsko opremo ter odpadnimi baterijami in akumulatorji. Prosimo vas, da embalažo izdelkov, ki jih kupujete pri nas, ločeno odlagate na komunalnih otokih in s tem prispevate k čistejšemu okolju.

Odpadna električna in elektronska oprema (EEO) ne spada med hišne odpadke!

Stare, pokvarjene in odpadne električne aparate, baterije ter akumulatorje lahko brezplačno oddate na zbirnih mestih prodajalcev, pooblaščenih zastopnikov ali pri najbližjemu izvajalcu javne službe ravnanja z odpadki – komunalno podjetje.

\* Nekatere skice so simbolične. Napake v tisku so možne.

\* Proizvajalec si v smislu tehničnih izboljšav pridržuje pravico do sprememb.

Pri naročilu se sklicujte na tip stroja in številko sestavnega dela!

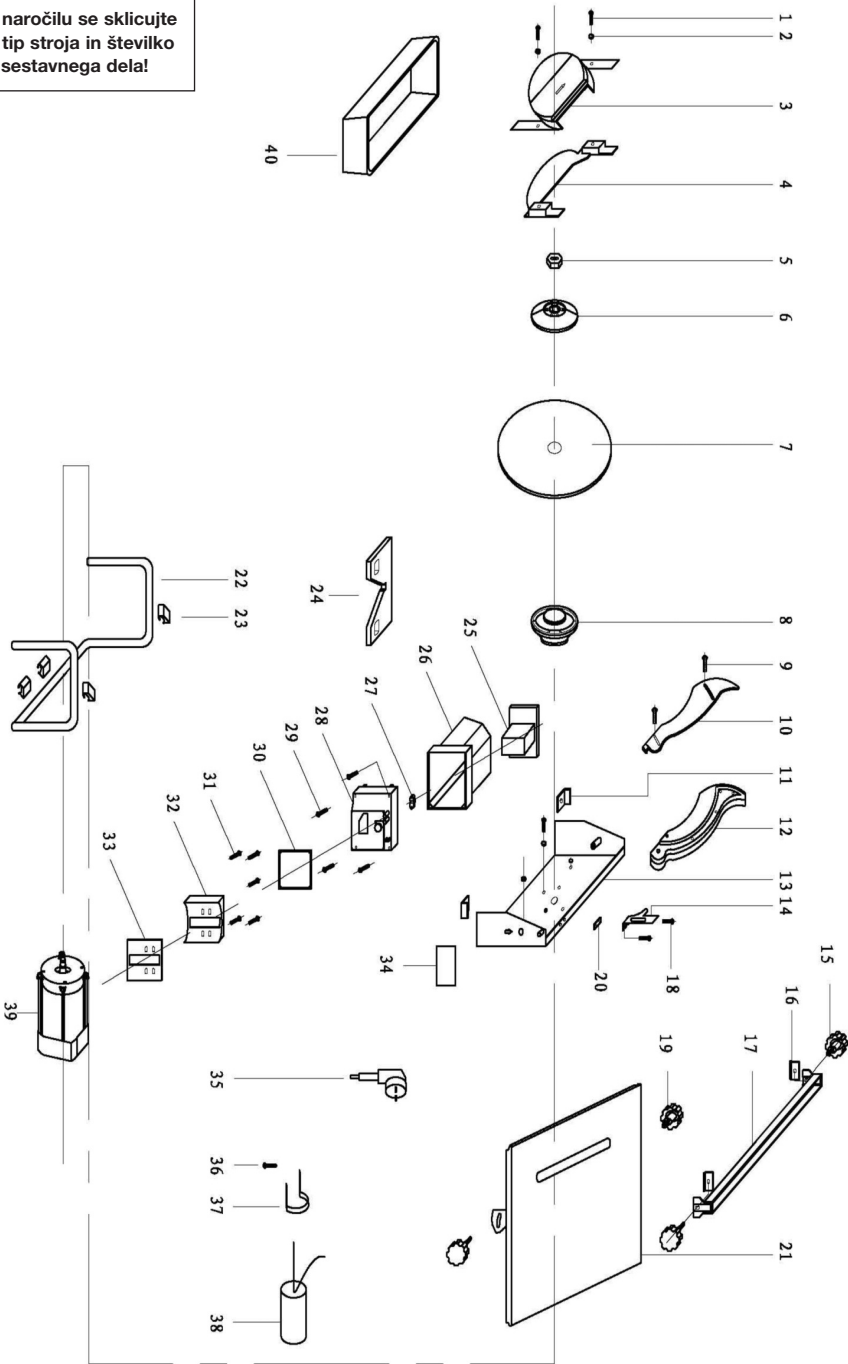

## EC Declaration of Conformity

We, **Yancheng Baoding Electric Tools Co., Ltd. No. 88 Yandu Road,  
Yandu New District, 224005 Yancheng, P.R. China**

declare under our sole responsibility that the following products to which this declaration relates correspond to the relevant basic safety and health requirements of EC based on its design and type, as brought into circulation by us.

In case of alteration of the product(s), not agreed by us, this declaration lose its validity.

Products description: TILE CUTTING MACHINE  
 Products type: TC180C-1 / ERP-600  
 Applicable EC Directives: EC Low Voltage Directive 2006/95/EC  
 EC Machinery Directive 2006/42/EC  
 EC Electromagnetic Compatibily Directive 2004/108/EC  
 Applicable Standards: EN 61029-1/A12:2003, EN 55014-1:2006, EN 55014-2/A1:2001  
 EN 61000-3-2:2006, EN 61000-3-3/A2:2005

Authorized signature:

Title of Signatory:

Date: 2009-6-30



(Sun Gaodan)  
 General Manager  
 2009-6-30

## ES Izjava o skladnosti

Podpisani izjavlja v imenu podjetja:

**Yancheng Baoding Electric Tools Co., Ltd. No. 88 Yandu Road,  
Yandu New District, 224005 Yancheng, P.R. China**

da naslednji opisan izdelek, v zasnovi in izdelavi, kakor tudi v izvedbi namenjeni prodaji, ustreza osnovnim varnostnim in zdravstvenim zahtevam predpisanim s strani ES.

opis izdelka: STROJ ZA REZANJE KERAMIKE  
 tip: TC180C-1 / ERP-600  
 Izdelek ustreza direktivam: Pravilnik o električni opreми (LVD 2006/95/EC)  
 Odredba o varnosti strojev (MD 2006/42/EC)  
 Pravilnik o elektromagnetni združljivosti (2004/108/EC)  
 po naslednjih standardih: EN 61029-1/A12:2003, EN 55014-1:2006, EN 55014-2/A1:2001  
 EN 61000-3-2:2006, EN 61000-3-3/A2:2005

datum: 30.06.2009

podpis odgovorne osebe

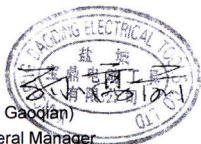

(Sun Gaodan)  
 General Manager  
 2009-6-30

## GARANCIJSKA IZJAVA:

Izjavljamo, da bo izdelek brezhibno deloval, če bo uporabnik upošteval priložena navodila za uporabo in navodila za varno delo. INTER DISKONT d.o.o. se obvezuje, da bo vse okvare in tehnične pomanjkljivosti, ki bi nastale na izdelku ob normalni uporabi, popravil v garancijskem roku.

### **Izdelek ni namenjen uporabi v industriji in obrti.**

Proizvajalec nudi za imenovani izdelek **1 leto** garancije od dneva nakupa ali drug zakonsko določen rok ob naslednjih **garancijskih pogojih**:

- **pri reklamaciji morate predložiti veljaven garancijski list in račun o nakupu izdelka (ali kopijo obeh);**
- **v garancijski dobi sme servis opravljati le INTER DISKONT d.o.o.;**
- **izdelek mora biti uporabljan skladno z navodili;**
- **kupec mora sporočiti vidne napake na stroju v roku 8 dni od nakupa;**
- **izdelek mora biti ob predaji v servis očiščen, v originalni embalaži, ne sme biti mehansko poškodovan in v razstavljenem stanju;**
- **iz garancije so izvzeti akumulatorji ter potrošni deli, ki so podvrženi stalni obrabi;**
- **vzdrževanje in nega proizvoda ne sodita v garancijo.**

Proizvajalec se obvezuje, da bo izdelek zamenjal z novim ali vrnil kupcu kupnino, če okvare v garancijskem roku ne bo mogoče odpraviti v 45 dneh po prejemu izdelka v popravilo. Ob predaji v servis priložite tudi opis okvare.

### **Garancija preneha veljati:**

- v primeru poškodb, nastalih zaradi zunanjih vplivov (transport, vpliv okolice, udarec strele, elementarne nezgode);
- pri vsakem nepooblaščenem ali nestrokovnem posegu v stroj;
- v primeru nepravilne uporabe in montaže.

Obdobje, v katerem zagotavljamo servisiranje, znaša garancijski rok in 3 leta od datuma prenehanja garancije. V tej dobi zagotavljamo servis, pribor in nadomestne dele. Izdelek ustreza vsem varnostnim in tehničnim zahtevam.

### **GARANCIJO LAHKO UVELJAVLJATE Z RAČUNOM!**

#### **Servis:**

**INTER DISKONT** d.o.o., Partizanska 15, 2390 Ravne na Koroškem,

**tel: 02 82 18 391**

**www.interdiskont.si; interdiskont@siol.net**

Če se stroj pokvari v **garancijskem** roku in ga želite poslati v popravilo, pokličite **brezplačno** telefonsko številko

**080 14 00**

## NAVODILA ZA VARNO DELO

**POZOR!** Pri uporabi električnega orodja vedno upoštevajte naslednja navodila, da boste zmanjšali nevarnost izbruha požara, poškodbe z električnim tokom ali druge poškodbe.

Natančno preberite navodila za uporabo in navodila za varno delo in jih shranite na vedno dosegljivem mestu. Plastično embalažno vrečko shranite izven dosega otrok! Embalažo odstranite na okolju prijazen način!

1. **Preverite skladnost omrežne napetosti (V) s podatkom na napisni tablici.**
2. **Izognite se nepredvidenemu vklopu:**
  - pred priključitvijo orodja na omrežje preverite, da stikalo ni vključeno
  - pri prenašanju orodja ne pritiskajte na stikalo
3. **Orodje izključite iz omrežja:**
  - pred kakršnim koli nastavitvenim ali vzdrževalnim posegom na orodju
  - preden menjate pribor, npr. svrede, rezila, bruse, nože...
  - ko ga prenehate uporabljati
4. **Skrbite za red v delovnem okolju:**
  - nered na delovnem prostoru in mizi izziva poškodbe
5. **Upoštevajte vpliv okolja na delovno mesto:**
  - orodja ne uporabljajte v vlažnem okolju ali na dežju
  - delovno mesto mora biti dovolj osvetljeno
  - električnega orodja ne uporabljajte v bližini lahko vnetljivih ali eksplozivnih snovi
6. **Preprečite dostop nepoklicanim:**
  - ne dovolite, da otroci ali druge osebe pridejo v delovno območje ali da se dotikajo orodja ali kabla
7. **Varujte se poškodbe z električnim tokom:**
  - med delom z orodjem se ne dotikajte ozemljenih stvari npr. pipe, grelnega telesa, hladilnika...
8. **Pri delu bodite primerno oblečeni:**
  - ne nosite ohlapnih oblačil ali nakita, ker jih lahko zagrabijo premični deli orodja
  - uporabljajte zaščitne rokavice in obutev
  - če imate dolge lase, si nadenite zaščitno pokrivalo
9. **Uporabljajte zaščitna sredstva:**
  - vedno uporabljajte zaščitna očala
  - če pri delu nastaja prah, uporabite zaščitno masko
  - če nivo hrupa presega 85 dB (A), uporabite zaščitne slušalke
10. **Priključitev naprave za odsesavanje:**
  - če je orodje opremljeno z napravami za odsesavanje in zbiranje prahu, preverite, če so le-te priključene in pravilno uporabljene
11. **Pazite na priključni kabel:**
  - orodja nikdar ne prenašajte s pomočjo kabla
  - stroja nikdar ne izključite s potegom kabla iz vtičnice
  - kabla ne izpostavljajte vročini, olju ali ostrim predmetom
  - poškodovan priključni kabel lahko zamenja samo strokovnjak
12. **Pritrdite obdelovanec:**
  - uporabite pritrtilne naprave za pridrževanje obdelovanca; le na ta način boste uporabljali orodje varno, z obema rokama
13. **Uporabljajte primerno orodje in pribor:**
  - ne uporabljajte šibkih orodij ali pribora za delo, ki je namenjeno težjim strojem
  - orodja ne uporabljajte za nepredvidene namene
  - pred delom vedno odstranite pribor, ki ga ne potrebujete
14. **Ne preobremenjujte orodja:**
  - delajte enakomerno in postopoma
  - delo boste bolje in varneje opravili s takim tempom, za kakršnega je orodje predvideno
15. **Pri delu se ne nagibajte:**
  - stojte tako, da boste stabilni in imeli trdno oporo

### 16. Skrbno, kot dober gospodar, vzdržujte orodje:

- pribor naj bo oster, čist in nepoškodovan
- upoštevajte navodila za uporabo in vzdrževanje pribora
- uporabljajte samo pribor, ki ustreza tehničnim lastnostim orodja
- preverjajte priključni kabel za vtičem in če je poškodovan, poskrbite, da vam ga bo zamenjala kvalificirana oseba
- preverjajte kabelski podaljšek in ga zamenjajte, če je poškodovan
- pazite, da bodo ročaji na orodju suhi, čisti in nezamaščeni

### 17. Uporaba kabelskega podaljška:

- uporabljajte samo podaljšek, ki ima presek najmanj 3x1.5mm
- če je podaljšek navit na kolutu, mora biti med delom popolnoma odvit
- pazite, da pri delu izven zaprtih prostorov, uporabljate le označen, za take pogoje dela namenjen kabelski podaljšek

### 18. Bodite pozorni:

- glejte, kaj delate
- delajte zbrano in po zdravi pameti
- orodja ne uporabljajte, če ste utrujeni
- orodja ne uporabljajte kadar ste pod vplivom alkohola, drog ali drugih narkotičnih sredstev

### 19. Po končanem delu pospravite orodje:

- shranite ga v suhem, zaklenjenem prostoru, izven dosega otrok

### 20. Preglejte orodje:

- preden začnete z delom, vedno pazljivo preglejte orodje in zaščitne dele ter se prepričajte, da bodo pri delu odgrlali svojo vlogo
- preverite, da so vsi premakljivi deli pravilno usmerjeni, gibljivi in da niso poškodovani
- preverite, da so vsi deli orodja pravilno montirani in da so izpolnjeni pogoji za njihovo brezhibno delovanje
- ščitnik, stikalo ali drug poškodovan del vam mora zamenjati za to pooblaščen oseba
- ne uporabljajte orodja, če stikalo ne deluje brezhibno
- če stroj deluje nepravilno (npr. se iskril), ga takoj izključite

### 21. Nikoli ne segajte v območje delovanja orodja.

### 22. Orodja nikoli ne usmerjajte proti ljudem ali živalim.

### 23. Orodja ne smete dati v uporabo osebam, ki niso seznanjene z navodili za uporabo in navodili za varno delo.

### 24. Električna napeljava, varnostni sistemi (varovalke, varnostno stikalo), vtičnice, vtičaki, priključki, kabli in kabelski podaljški morajo ustrezati vsem varnostnim in tehničnim zahtevam in morajo biti zaščiteni pred kratkim stikom ali preobremenitvijo. Montažo in vse napake naj odpravi strokovnjak ali pooblaščen serviser.

### OPOZORILO!

- z uporabo kakršnega koli pribora, ki ni predviden v navodilih za uporabo, se izpostavljate nevarnosti poškodb
- popravilo orodja zaupajte le pooblaščenim osebam
- to orodje je izdelano v skladu z varnostnimi zahtevami
- njegova popravila smejo opravljati le pooblaščen osebe, in sicer le z originalnimi rezervnimi deli, saj lahko orodje v nasprotnem primeru postane nevarno za uporabnika

### VAŽNO!

Proizvajalec in njegov pooblaščen zastopnik ne odgovarjata za morebitne poškodbe oseb ali stroja v naslednjih primerih:

- pri vsaki predelavi ter pri vsakem nepooblaščenem in nestrokovnem posegu v stroj, ki bi spremenil njegove tehnične lastnosti,
- kadar se stroj ne uporablja v skladu z navodili za uporabo ter navodili za varno delo.

**Važno:** Pred vsakim zagonom stroja opravite kontrolo delovanja zaščitnega stikala! Stroj priključite na omrežje. Pritisnite RESET, prižge se rdeča kontrolna lučka. Pritisnite TEST, potem ponovno RESET. Pri pravilnem delovanju se prižge rdeča kontrolna lučka. Ta postopek izvedite pred vsako uporabo.



**STROJ ZA REZANJE KERAMIKE**  
**ERP-600 / TC180C-1**  
230V~50Hz • 2950U/min • 6000W  
Ø180mm • S2=30min • MFD 2009



Made by Yancheng Baoding Electric Tools Co., Ltd. No. 88 Yandu Road,  
Yandu New District, 224005 Yancheng, P.R. China